

製品名 配電盤運搬・据付装置

資料番号 57

通称 組立式小型軽量リフター

■ 製品概要

屋内作業において天井が低く、狭い場所での配電盤などの運搬または据付・撤去を安全に、かつ効率的に行える組立分解式1t用リフターです。

■ 工業所有権

なし

■ 製品の特長（導入効果・メリット）

各種配電盤サイズに対応可能な調整式ハンガを上部ブームに配し、せり上げ移動時における配電盤の振れ止めバーを備えているのが特長。

■ 製品の構成

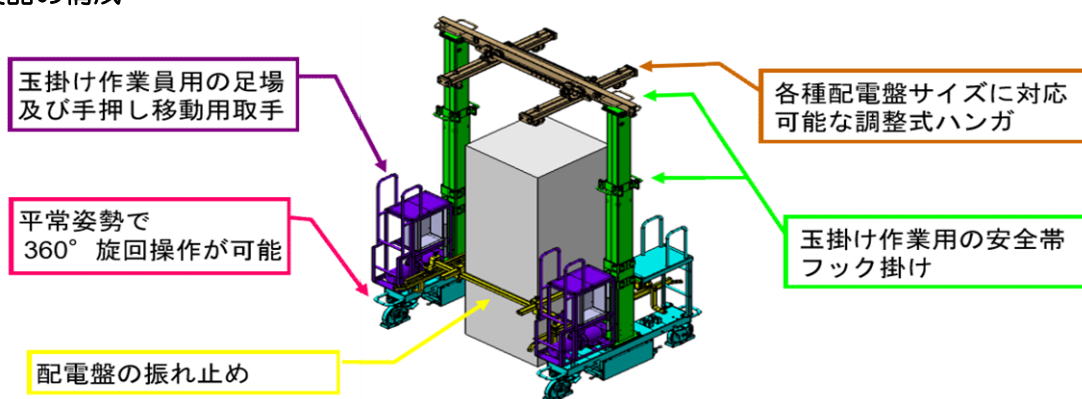

■ 製品の使用方法

配電盤上部のアイボルトと調整式ハンガをシャックルで結合し、手押しにて運搬



■ 販売額（標準価格）

¥5,100,000（税別）

■ 製品システムの仕様

外形寸法(伸長時)	W2,150×D1,692×H3,315mm
せり上げ能力	1.0t
ジャッキスパン	1,800mm
揚程	1,350～3,050mm
ジャッキ伸縮速度 (高速時)	伸縮時450mm/min 縮小時900mm/min
ジャッキ伸縮装置	複動油圧シリンダ 直押し2本×2基
ブーム	H型鋼(H125×W60mm)
ハンガ定格荷重	500kg×4個
横行装置	手動トロリ式
走行装置	ウレタン車輪自在キャスタ×4輪
電源	AC100/105V(15A)×2
油圧ユニット	タンク一体型電動ポンプユニット
質量	665kg

会社名 日本電設工業株式会社

URL https://www.densetsuko.co.jp/01service_tech/technology

所在地 東京都台東区池之端1-2-23
NDK第二池之端ビル5F

問合せ先 03-3822-8634